

Manual de Usuario de la Cerradura inteligente GF-LOCK-S

Contenido

1	Aviso de seguridad	1
2	Características	1
3	Accesorios de instalación	2
4	Preparación de la cerradura.....	3
5	Instalación	4
6	Reseteo de fabrica.....	11
7	Gestión de usuarios.....	11
8	Emparejamiento WiFi.....	12
9	Información adicional.....	14
10	Dimensiones	16

1 Aviso de seguridad

- (1) Lea este manual de operación cuidadosamente antes de usar el equipo.
- (2) Recomendamos la asistencia de un instalador profesional para garantizar una correcta instalación.
- (3) Antes de la instalación, asegúrese de que la cerradura y el cuerpo de la cerradura se seleccionan correctamente de acuerdo con la dirección de apertura de la puerta. De lo contrario, la cerradura podría no funcionar correctamente o resultar dañada.
- (4) Familiarícese con todas las advertencias y precauciones indicadas en este manual, ya que están diseñadas para protegerle a usted y a los demás de daños o lesiones.
- (5) Es importante recordar a todos los usuarios cargados en el sistema, las precauciones de seguridad asociadas al uso de la cerradura, incluyendo el acceso restringido al panel trasero y la comprobación periódica de los ajustes de la cerradura para asegurarse de que no han sido alterados sin su conocimiento.
- (6) Para evitar accesos no autorizados, se recomienda proteger los códigos de usuarios y administradores.
- (7) Deseche las pilas usadas de acuerdo con las leyes y normativas locales para evitar riesgos medioambientales.
- (8) Mantenga la cerradura fuera del alcance de los niños para evitar cualquier accidente.
- (9) No utilice productos de limpieza que contengan sustancias químicas corrosivas para limpiar la cerradura. Utilice un paño suave y detergente suave.
- (10) No intente desmontar o modificar la cerradura de ninguna manera. Póngase en contacto con el fabricante para cualquier reparación o mantenimiento.

2 Características

- (1) Material: Aleación de aluminio.
- (2) Color: Negro.
- (3) Cantidad de usuarios normales: 100.
- (4) Cantidad de usuarios administradores: 5.
- (5) Desbloqueo por tarjeta RF ID 13.56 MHz.
- (6) Desbloqueo por huella digital.
- (7) Desbloqueo por código numérico.
- (8) Desbloqueo mediante llave.
- (9) Desbloqueo mediante wifi.
- (10) App: SmartLife.
- (11) Alimentación: 4x Pilas AAA.
- (12) Alimentación auxiliar: USB
- (13) Tiempo de reconocimiento: <0.5 S.
- (14) Temperatura de operación: -25 a 60 °C
- (15) Dimensiones: 2.2832" x 2.441" 9.636" (Largo x ancho x alto)
- (16) Peso: 1kg

3 Accesorios de instalación

Debe contar con un destornillador Philips, lápiz, nivel y cinta métrica. Las siguientes piezas vienen incluidas en la cerradura:

Parte	Descripción	Cantidad
A	Tornillos de montaje	2
B	Rosca de unión	2
C	varilla de metal cuadrada	1
D	resorte	2
E	Llaves	2
F	Llave hexagonal A	1
G	Llave hexagonal B	1
H	Placa metálica	1
J	Cuerpo de la cerradura +4 tornillos	1
K	Plantilla de perforación	1
M	panel de cierre frontal	1
N	panel de cierre trasero	1

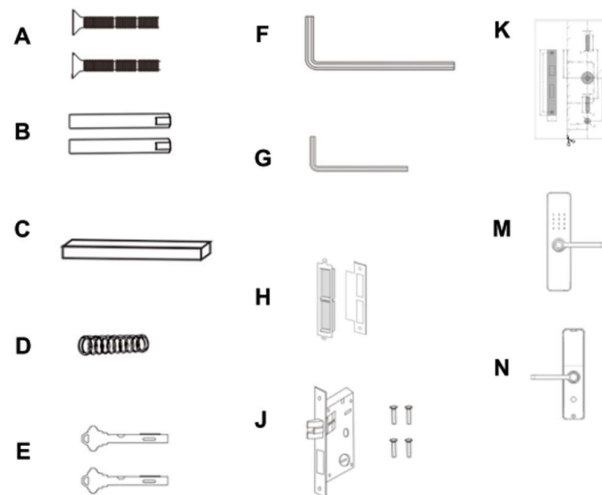

4 Preparación de la cerradura

- Tipo de apertura de la puerta

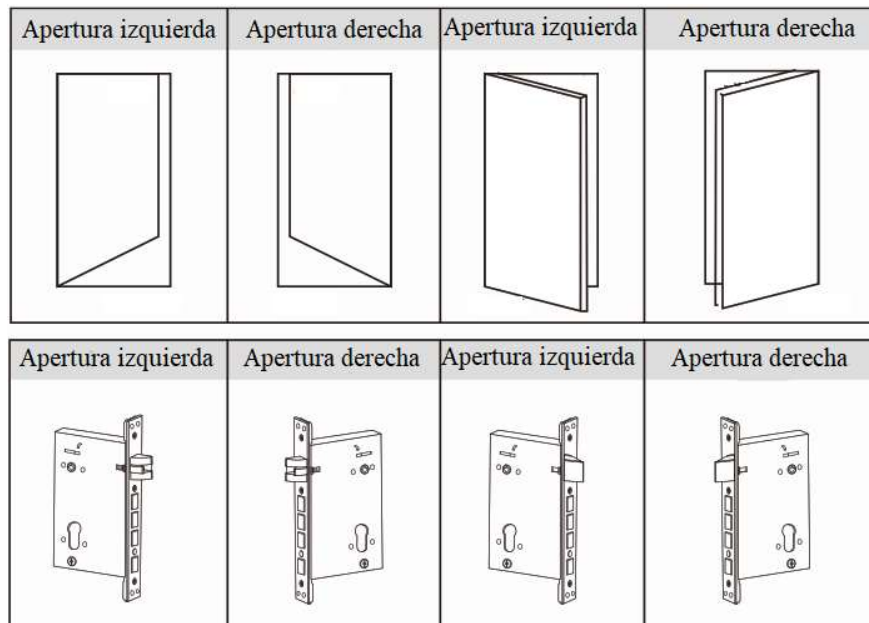

- Ajuste de apertura de la cerradura

Panel frontal:

Utilice la llave hexagonal B (G) para retirar el tornillo de la manija, luego cambie la dirección de la misma y vuelva a ajustar el tornillo.

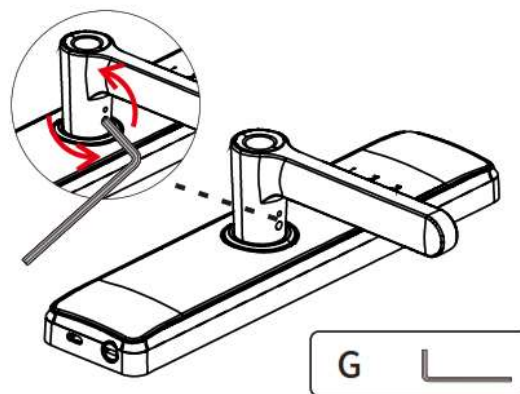

Panel trasero:

Utilice el destornillador para retirar el tornillo de la manija, luego cambie la dirección de la misma y vuelva a ajustar el tornillo.

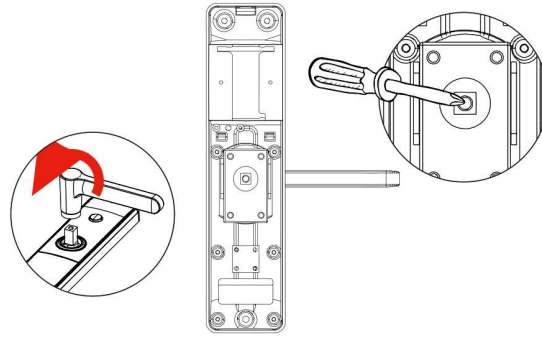

Cerradura:

- a. Elija la dirección de instalación del pestillo de la cerradura de acuerdo a la dirección de apertura de la puerta.
- b. Localice la pieza inversora en la cerradura y empújelo hacia arriba para liberar el pestillo. El pestillo saldrá automáticamente.
- c. Gire el pestillo 180 grados para orientarlo en la dirección correcta e introdúzcalo hasta que encaje.

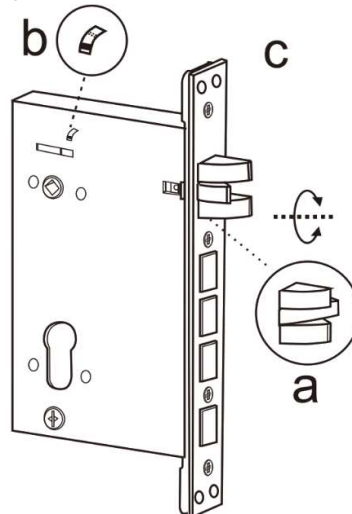

5 Instalación

1. Corte la plantilla de perforación lo largo de las líneas punteadas.

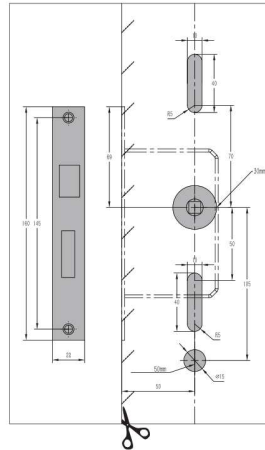

2. Coloque la plantilla en la posición deseada de la puerta de acuerdo con la ilustración

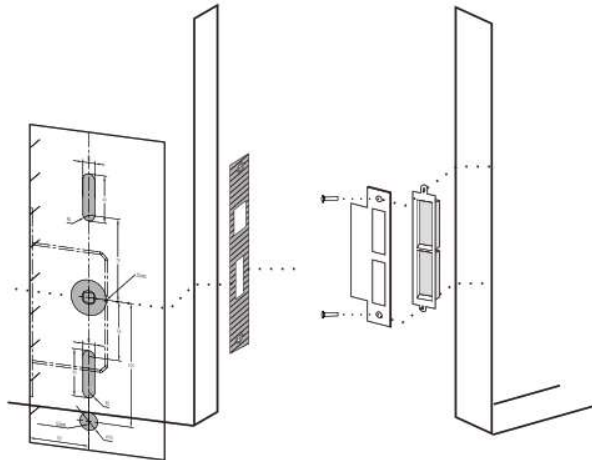

3. Utilice la plantilla de perforación para marcar la puerta y, a continuación, proceda a agujerear los orificios en las posiciones marcadas.

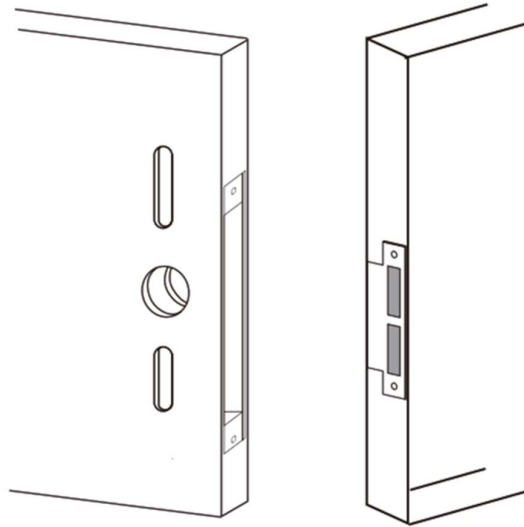

4. Después de marcar los orificios en la puerta, inserte el cuerpo de la cerradura en el orificio con cuidado y apriete los dos tornillos con un destornillador para asegurarse de que el cuerpo de la cerradura queda firmemente sujeto a la puerta.

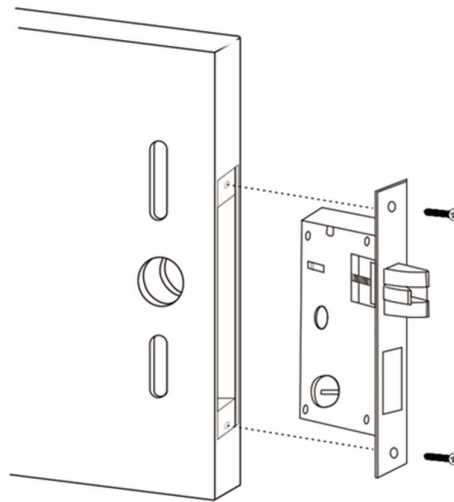

5. Retire la placa de montaje del panel trasero de la cerradura con un destornillador. Esto dejara al descubierto el mecanismo interno de la cerradura.

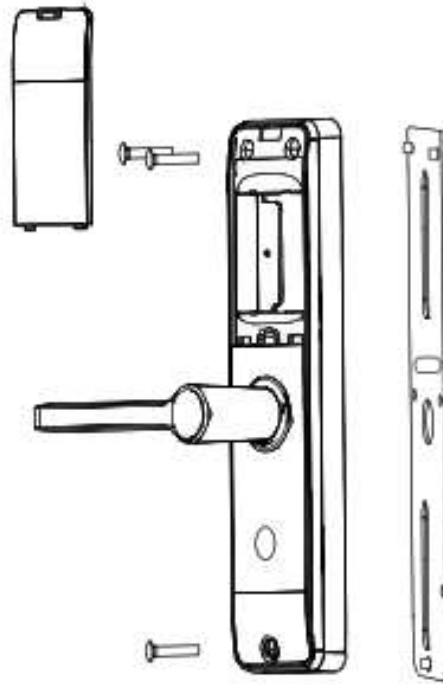

6. Atornille la rosca de unión (B) en el panel frontal.

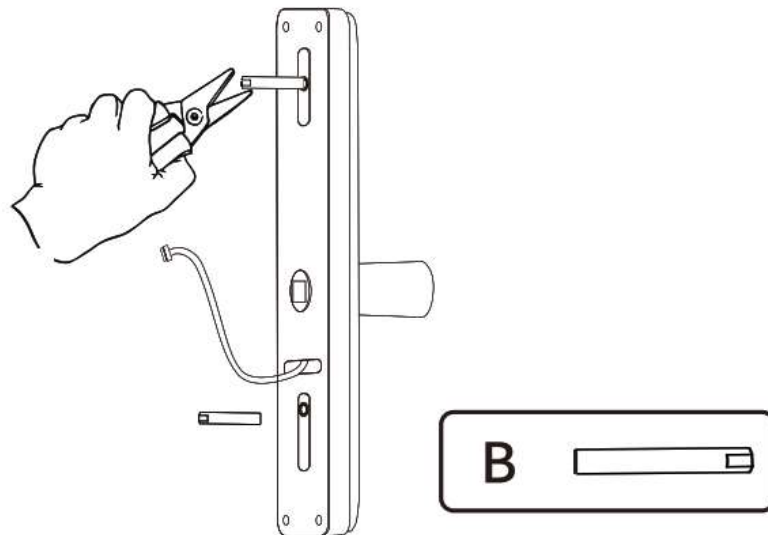

7. Coloque el panel frontal en la puerta, asegurándose de que la varilla de metal cuadrada (C) pasa por los orificios correspondientes de la puerta. Utilice cinta

métrica y lápiz para asegurarse de que la cerradura está nivelada y centrada en la puerta.

NOTA: cuando fije el panel frontal de la cerradura a la puerta, asegúrese de que la ranura cuadrada de acero (en la cual se colocara la pieza C) del panel frontal está orientada hacia el lado de la manija.

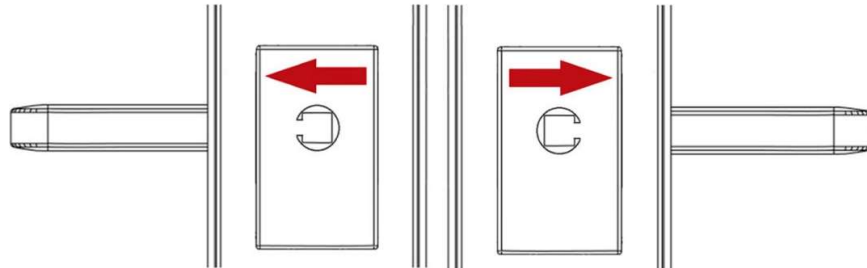

8. Inserte la varilla de metal cuadrada(C) en el hueco correspondiente y pase el cable conector a través de la puerta. Asegúrese de que cable y la varilla de metal cuadrado (C) estén centrados en los orificios correspondientes de la placa de montaje.

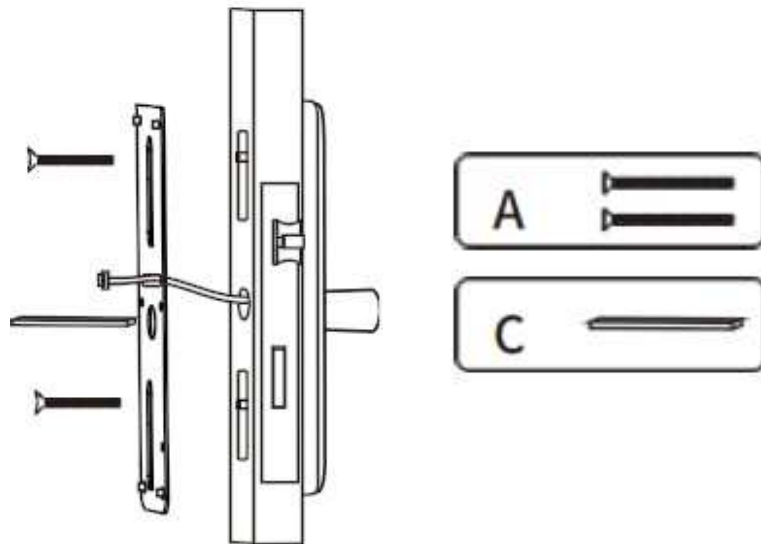

9. Para fijar la placa de montaje en la puerta, utilice la llave hexagonal(F) para apretar los tornillos de montaje (A). Tenga cuidado de no apretar demasiado, ya que podría dañar la puerta.

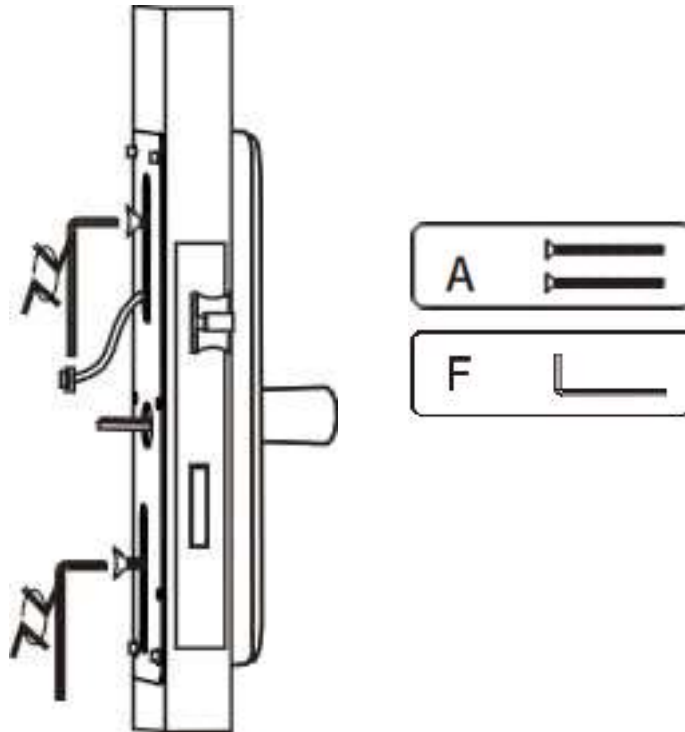

10. Asegúrese de manipular la línea de cableado con cuidado al realizar la conexión. Una vez realizada la conexión, introduzca suavemente el cable en la puerta y coloque el resorte (D) en la varilla de metal cuadrado (C).

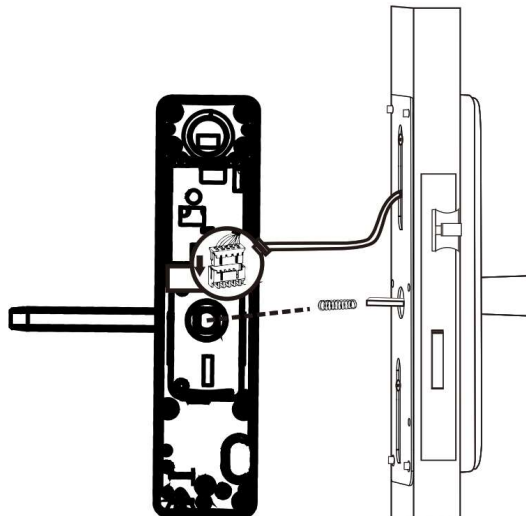

11. Coloque el panel trasero en la puerta, asegurándose de que la varilla de metal cuadrado (C) pase por los orificios correspondientes de la puerta. Utilice un destornillador para fijar el panel trasero en la puerta.

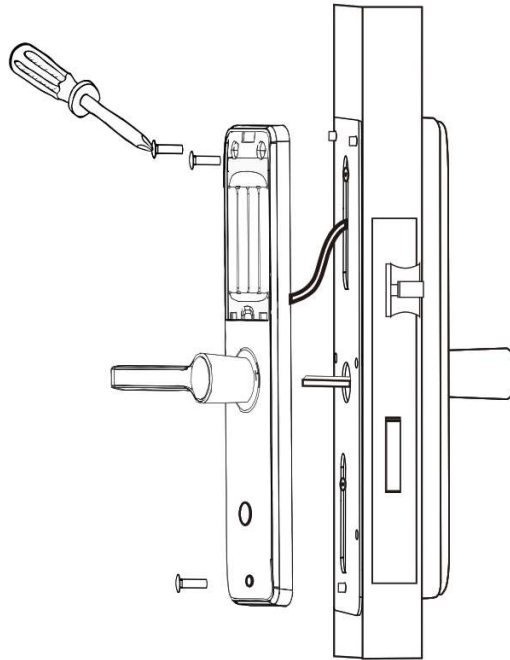

12. Remueva la tapa de las pilas del panel frontal y coloque las pilas nuevas.

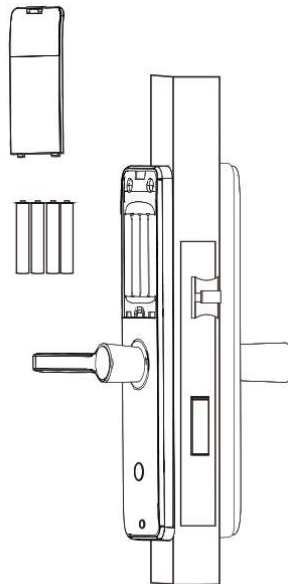

13. Realice una prueba exhaustiva de todas las funciones de desbloqueo y bloqueo.

NOTA: Es importante asegurarse de que hay alguien dentro de la casa mientras se prueba la cerradura.

6 Reseteo de fabrica

- Primer método
 1. Presione el pulsador que se encuentra cerca de las pilas.
 2. En la pantalla comenzara una cuenta regresiva, al terminar escuchara un sonido el cual le indicara que debe soltar el pulsador y esperar que el equipo se reinicie de fabrica.
- Segundo método
 1. Acceda al menú de configuraciones, presionando los botones “*” y “#”, luego ingrese con un usuario administrador.
 2. Desde el menú principal acceda a la opción 4 “reinicar el sistema”.
 3. Presione “#” para confirmar el restablecimiento de fábrica.

NOTA: Luego del restablecimiento de fabrica la clave administradora por defecto será “123456”, con esta podrá acceder al menú de configuraciones. Mientras el equipo este reestablecido de fábrica, permitirá el ingreso con cualquier huella/tarjeta RF ID.

7 Gestión de usuarios

La primera vez que realice la carga de usuarios, debe de ingresar al menú de configuración con la clave por defecto “123456” y luego cargar un usuario administrador. Posterior a la carga del primer usuario administrador la clave “123456” quedara desactivada.

Para cargar usuarios administradores siga los siguientes pasos:

1. Acceda al menú de configuraciones, presionando los botones “*” y “#”, luego ingrese con un usuario administrador.
2. Desde el menú principal acceda a la opción 1 “Configuración del administrador” y luego seleccione la opción 1 “Agregar la configuración del administrador”.
3. Logueese con los métodos de accesos disponibles:
 - Registrar una clave numérica: Introduzca una nueva contraseña con un largo mínimo de 6 dígitos y un máximo de 10 dígitos.
 - Registrar una tarjeta RFID: Acerque la tarjeta a la zona de detección en el teclado.
 - Registrar una huella digital: Siga las instrucciones de voz para presionar y levantar el dedo sobre el lector de huellas.

Para eliminar usuarios administradores siga los siguientes pasos:

1. Acceda al menú de configuraciones, presionando los botones “*” y “#”, luego ingrese con un usuario administrador.
2. Desde el menú principal acceda a la opción 1 “Configuración del administrador” y luego seleccione la opción 2 “Eliminar administrador”.
3. Ingrese el ID del usuario que quiere eliminar.

Para cargar usuarios normales siga los siguientes pasos:

1. Acceda al menú de configuraciones, presionando los botones “*” y “#”, luego ingrese con un usuario administrador.
2. Desde el menú principal acceda a la opción 2 “Configurar el usuario” y luego seleccione la opción 1 “Añadir usuario”.
3. Logueese con los métodos de accesos disponibles:
 - Registrar una clave numérica: Introduzca una nueva contraseña con un largo mínimo de 6 dígitos y un máximo de 10 dígitos.
 - Registrar una tarjeta RFID: Acerque la tarjeta a la zona de detección en el teclado.
 - Registrar una huella digital: Siga las instrucciones de voz para presionar y levantar el dedo sobre el lector de huellas.

Para eliminar usuarios normales siga los siguientes pasos:

1. Acceda al menú de configuraciones, presionando los botones “*” y “#”, luego ingrese con un usuario administrador.
2. Desde el menú principal acceda a la opción 2 “Configurar el usuario” y luego seleccione la opción 2 “Eliminar el usuario”.
3. Seleccione la opción 1 “Borrar el número” e ingrese el ID del usuario que desea borrar, o seleccione la opción 2 “Borrar todo” si quiere eliminar a todos los usuarios no administradores.

8 Emparejamiento WiFi

1. Descargue la aplicación de “Smart Life” y regístrese.



PLAY STORE



APP STORE

2. Conecte el dispositivo móvil a una red de 2.4GHz.

- Abra la aplicación de “Smart Life” y presione el boton “+” en la esquina superior derecha para seleccionar un tipo de dispositivo. Seleccione “Cerradura WiFi”.

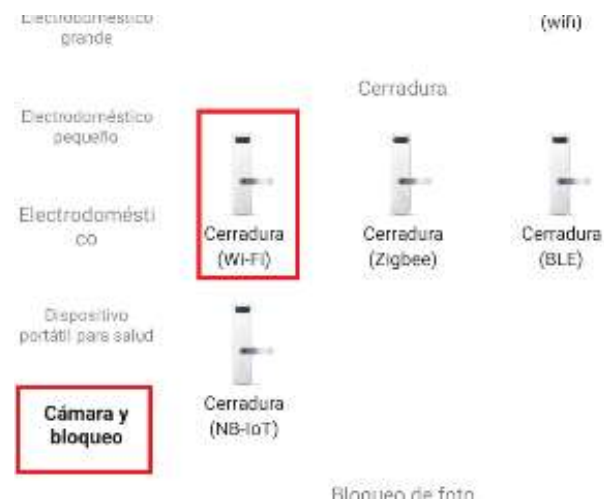

- Cargue los datos de su red WiFi
- Antes de seleccionar el “Modo EZ”, siga los siguientes pasos desde la cerradura:
 - Acceda al menú de configuraciones, presionando los botones “*” y “#”, luego ingrese con un usuario administrador.
 - Desde el menú principal acceda a la opción 1 “**Configuración del administrador**” y luego seleccione la opción 3 “**Ajuste de redes**”.
 - Elija la opción 2 “**Conexión inteligente**”. y luego presione “#” para confirmar.

Compruebe el estado de la luz indicadora:



- La aplicación comenzara una búsqueda del dispositivo en un proceso de 3 etapas.



7. Si el apareamiento fue exitoso, se marcarán las casillas con tildes. Y permitirá configurar el nombre del dispositivo.

NOTAS:

- La aplicación podría ser modificada desde la redacción de este manual, si tiene dudas puede consultar mediante nuestra página web www.gralf.com.ar
- Al usar la opción “verificar la red” debe asegurarse de que el dispositivo móvil y el dispositivo inteligente se encuentren en la misma red
- En el caso de que exista un corte de Wi-Fi, el dispositivo seguirá ejecutando los comandos configurados previamente.
- Cuando el dispositivo este desconectado de la red, aparecerá en la aplicación “Device Offline”

9 Información adicional

- La cerradura emitirá una alarma cuando las pilas estén descargadas, si bien el equipo seguirá operando, recuerde cambiarlas.
- Si se llega a quedar sin pilas y necesita desbloquear la cerradura con algún ingreso electrónico (sin la llave física), el dispositivo cuenta con una entrada USB, localizada en la parte inferior de la cerradura, con la cual poder alimentar el equipo por medio de un PowerBank de forma momentánea.
- Estas son todas las opciones del menú de configuración:

10 Dimensiones

